



GROUP SCHUMACHER

radura®

BESTÄNDIG. SELBSTSCHÄRFEND. PRÄZISE.

PrimeLine
Strohhäckslermesser
mit Verschleißschutzbeschichtung

radura®PARTS | DE | 2025

HäckselTECHNIK

Strohhäckslermesser werden vor allem am äußeren Klingenende beansprucht. In diesem Bereich sind die Schneidkanten einem starken Verschleiß unterworfen und runden ab. Die Wolframcarbid-Beschichtung schützt die Schneide vor Abrundung. Die Schärfe bleibt über viele Betriebsstunden konstant.

Vorteile auf einen Blick:

- Herausragende Standzeit
- Gleichbleibende Schneidhaltigkeit
- Überzeugende Häckselqualität



Standard: Strohhäckslermesser

Induktiv gehärtet
(nur an den
Schnittkanten)



Bei Verschleiß runden
die Schnittkanten ab



radura® PrimeLine Strohhäckslermesser

Die **Rückseite des Messers** ist mit einer **Beschichtung** aus sehr harten, eingebetteten Wolframcarbid-Partikeln versehen.

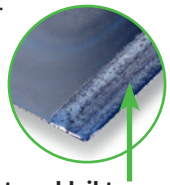

Beschichtung bleibt
länger bestehen und
bildet die Schnittkante

Wolframcarbid-Beschichtung

- ▶ außergewöhnlich hohe Verschleißfestigkeit
- ▶ längere Lebensdauer des Messers

Lasercladding

Verschleißschutz in höchster Präzision

Die PrimeLine Strohhäckslermesser Serie steht für eine spezielle Wolframcarbit Verschleißschutzbeschichtung. Diese wird mit einer speziellen Lasercladding-Beschichtung aufgeschweisst. Das Ergebnis ist eine harte, abriebfeste Oberfläche mit selbstschärfendem Effekt.

Technische Fakten:

- Beschichtung mit eingebetteten Wolframcarbid-Partikeln
- Robuste Aufbringung durch Lasercladding-Technologie
- Trägermaterial zieht sich schneller zurück als Beschichtung, dadurch erhalten wir einen verbesserter Selbstschärfeeffekt
- Abhängig der Einsatzbedingungen lässt sich die Standzeit der Messer mehr wie verdoppeln
- Gleichbleibend präzise Schnitte bei konstanter Motorleistung



Häckselqualität und Effizienz im Einsatz

Feines Häckselbild, starke Leistung

PrimeLine sorgt für saubere Schnitte im Strohhäcksler. Das Messer erzeugt eine gleichmäßige Schnittlänge und verbessert die Strohverteilung. So entsteht ein homogenes Häckselbild, das die Rotte beschleunigt und die nachfolgende Bodenbearbeitung erleichtert.

Vorteile im Einsatz

- Konstante Häckselqualität, gleichmäßige Verteilung
- Langanhaltende scharfe Schnittkante
- Geringerer Kraftstoffverbrauch
- Lange Wechselintervalle



PrimeLine Messer – Varianten und Maße

| Artikel-Nr. radura PrimeLine | Zahnung | Gebuchst | Gesamtlänge (L) | Breite (W) | Stärke (T) | Tiefe mit Buchse (T2) | Buchsenüberstand (T3) | Bohrungsdurchmesser (B) | Bohrungsabstand (LB) | Watenlänge (BL) | passend zu radura BasicLine Nr. | passend zu OEM Ref. Nr. |
|------------------------------|---------|----------|-----------------|------------|------------|-----------------------|-----------------------|-------------------------|----------------------|-----------------|---------------------------------|---|
| A03L5 | | | 173 | 50 | 4 | | | 20,1 | 150 | 90 | 42255 | 7557860, 7368720 |
| A03L6 | X | | 173 | 50 | 4 | | | 20,1 | 150 | 90 | 51582.10 | 7557860, 75557840 |
| A05XU | | | 173 | 50 | 4 | | | 18,1 | 150 | 90 | 42246 | Z53454, Z48237, 746813, 84037551, 80743557, 743557, 8210750, 06001720/1/2/3/4, 4330253791, 020422463, 0654 6847, D49017800, 28 801 405 003 |
| A05XV | X | | 173 | 50 | 4 | | | 18,1 | 150 | 90 | 51513 42232 42250 | 322326450, D49062900, 2070000500, 28144Z, 28274025, 28274036, 28274041, 16018725, 16018724, 89833966, 815911, 9510635, 84065059, 89815911, Z55610, Z77601 |
| A05XW | | X | 175 | 50 | 4 | 7 | 1,5 | 20,1 | 150 | 90 | 52870 | 7557871 |
| A05XX | X | X | 175 | 50 | 4 | 7 | 1,5 | 20,1 | 150 | 90 | 53043 | 7558750 |
| A05Y4 | | | 173 | 50 | 4,5 | | | 20,1 | 150 | 90 | 51007 | D49080066, 44000, HF44280, 320999350, 840196200, Z103376 |
| A05Y5 | X | | 173 | 50 | 4,5 | | | 20,1 | 150 | 90 | | |
| A05XY | | X | 175 | 50 | 4 | 7 | 1,5 | 20,1 | 150 | 90 | 51071 | 7558740 |
| A05XZ | X | X | 175 | 50 | 4,5 | 7 | 2,5 | 20,1 | 150 | 110 | 51010 | D49074600, 87593795 |
| A05WM | | | 173 | 50 | 5 | | | 18,1 | 150 | 90 | 42249 | Z42176, 222500, 60-0170-42-01-2 |
| A05WP | X | | 190 | 50 | 5 | | | 19,2 | 165 | 110 | A00XA | HXE15871, KXE10256 |
| A05Y3 | | | 190 | 50 | 5 | | | 19,2 | 165 | 110 | | |
| A05Y2 | | | 173 | 50 | 5 | | | 20,1 | 150 | 90 | | |
| A05WN | X | | 173 | 50 | 5 | | | 20,1 | 150 | 90 | 52945 | Z105500, 87318316 |

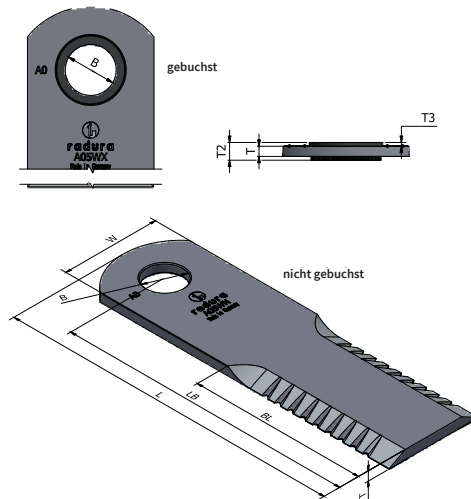

Perfect Harvest.

SCHUMACHER GmbH

Siegener Straße 10 . 57612 Eichelhardt / Germany

Fon +49 (0) 2681 8009 - 0 . info@groupschumacher.com

www.groupschumacher.com